

06054000 - TH-CUT VDI50 SP5 H145 MZ

Tipo	TH-CUT Portautensili statico portalama
Attacco	VDI 50
Uscita utensile	TH porta lama 32
Raffreddamento	Refrigerazione esterna
H [mm]	145

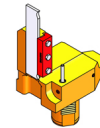

Accessori	N.D.
Note	N.D.
Note per il montaggio	N.D.

ATTENZIONE: VERIFICARE L'ORIENTAMENTO DELLA DENTATURA VDI

Verificare sempre gli ingombri del portautensile in torretta

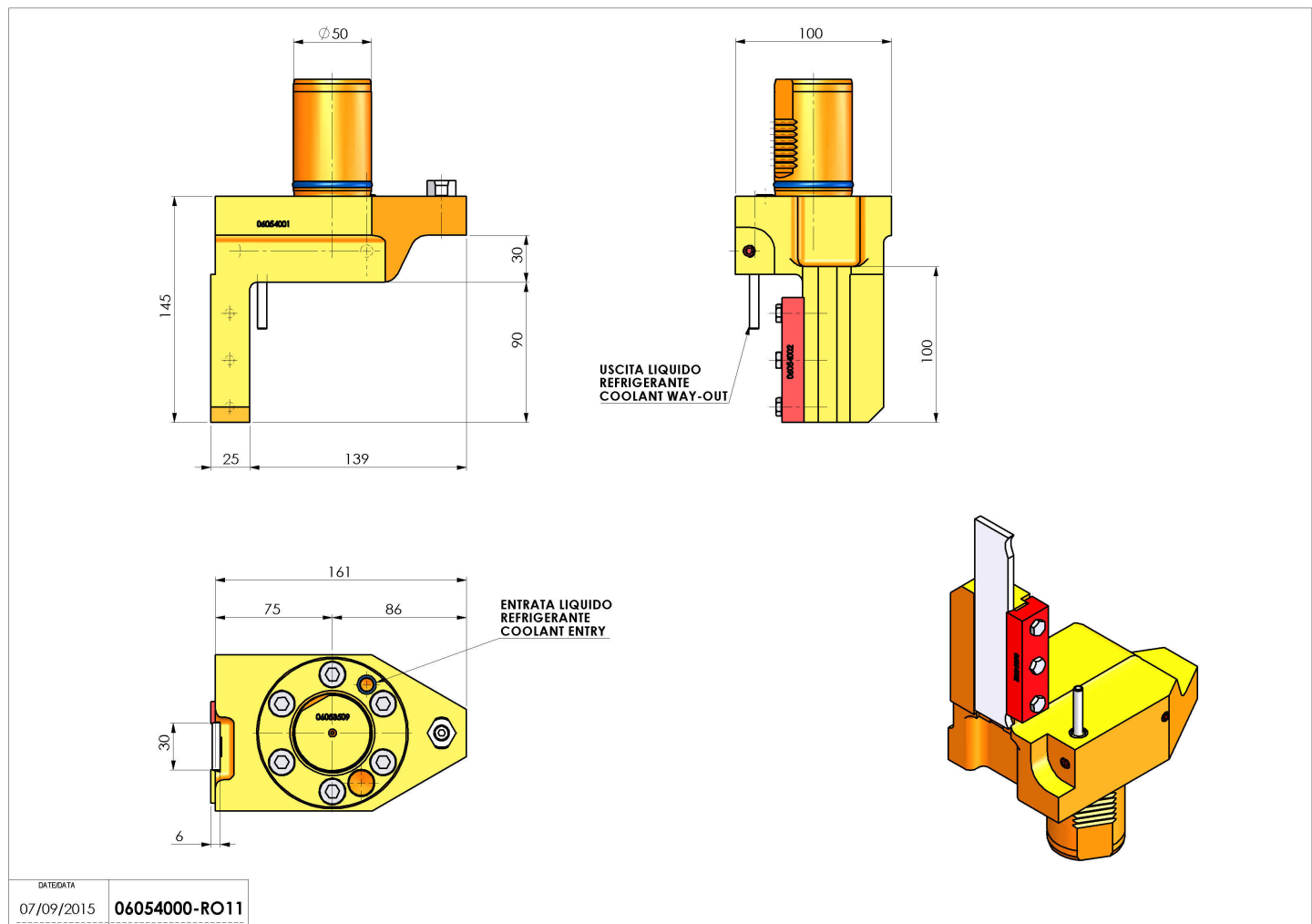

Salvo modifiche tecniche

DATE/DATE	
07/09/2015	06054000-RO11